

EA300-4 ショートサイズ熔接器

- ・サンソ・アセチレン用
- ・狭い場所での作業に最適です。
- ・火口 #100 (EA300BD-3)、#200 (EA300BD-5)、#315 (EA300BD-8) 3ヶ付
- ・全長…295mm (タケノコ、火口を除いた全長は255mm)
- ・火口ネジ径…6mm × 1
- ・タケノコを外すとオネジになっています。(M16 × P1.5)
- ・タケノコ径(根本部分)…酸素側9.6mm(内径8φの酸素用ホースでご使用頂けます。)
ガス側10.8mm(内径9φのアセチレン用ホースでご使用頂けます。)
- ・各部長さ…次ページにございます。

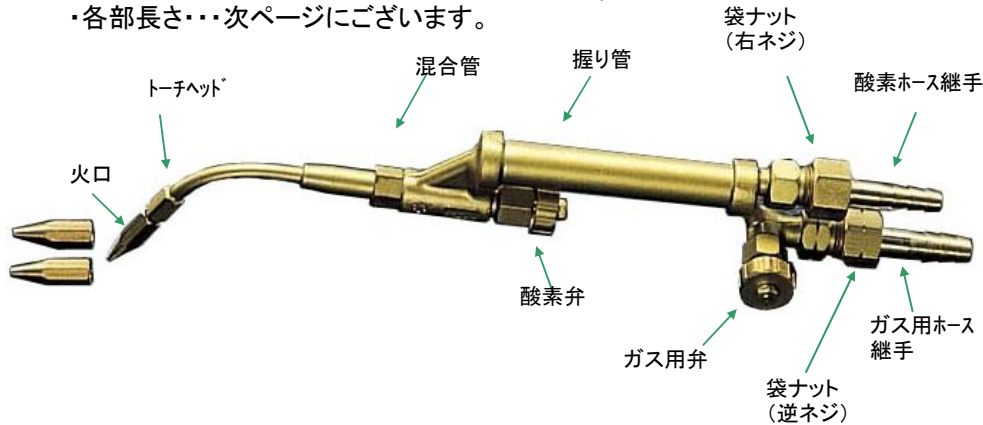

- 熔接用バーナーは酸素とガスをそれぞれ独立して調整するニードルバルブ(弁)が付いています。これにより酸素とガスの混合比をかえ、炎と温度の状態を調整します。
- 熔接用バーナーの出力はガスが燃焼した時の1時間あたりの消費量(ℓ/h)を表しており、その数値が火口に打刻されています。

重要 可燃性ガス及び酸素を使用し金属の熔接、切断または加熱作業を行う場合は労働安全衛生規則に基づき下記1～3のいずれかの資格が必要です。

資格を有しないものは当製品を使用してはいけません。

労働安全衛生規則 第41条(就業制限についての規則)

1. ガス熔接作業主任者免状を受けたもの
2. ガス熔接技能講習を終了したもの
3. その他労働大臣が定めるもの

